

Silla. **NET**



Colores
disponibles

GARANTÍA
1
AÑO

NET Silla

ESPALDAR
En polipropileno
microperforado
con diseño.

ASIENTO
En polipropileno
microperforado con diseño.

ESTRUCTURA
En polipropileno,
tipo 4 patas.



Linea **ECO**

NET Medidas

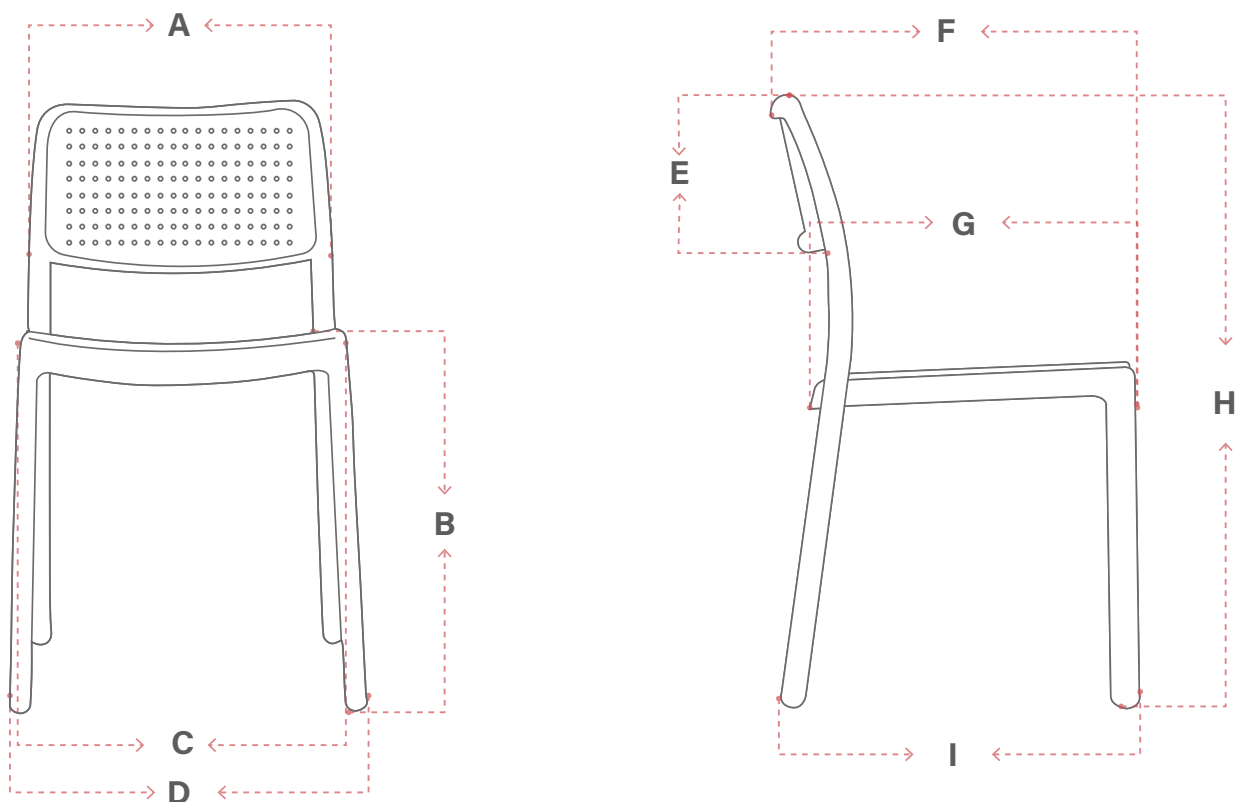

KG 110 kg
Peso que soporta*

KG 20 kg
Peso empaque
4 und en caja

m³ 0,196 m³
Volumen silla
armada

m³ 0,442 m³
Volumen empaque
4 und en caja

DIMENSIONES (mm)

ÍTEM	MÍNIMO	MÁXIMO	RANGO MOVIMIENTO
A	435	N/A	N/A
B	460	N/A	N/A
C	410	N/A	N/A
D	440	N/A	N/A
E	385	N/A	N/A
F	550	N/A	N/A
G	430	N/A	N/A
H	810	N/A	N/A
I	490	N/A	N/A

Las medidas pueden variar dependiendo de los materiales y componentes utilizados.



MANTENIMIENTO

PARTES METÁLICAS

- No cortar, perforar o aplicar agua directamente a las estructuras pintadas ya que pueden generar oxidación.

RECOMENDACIONES GENERALES

- Evite exponer el producto al sol o intemperie..
- No utilice solventes ni limpiadores abrasivos, estos causan daño permanente en cualquier parte del producto.
- Limpie regularmente con un paño humado y un shampoo neutro las rodachinas y partes plásticas para retirar exceso de polvo y suciedad, ajuste tornillos y perillas para evitar deterioro.
- Evite el contacto de elementos punzantes, golpear los componentes plásticos o los brazos con el puesto de trabajo u otros elementos que puedan desajustarlos y deteriorar el pad ya que el desgaste por fricción no se considera defecto del producto.