

Silla. **CLASSIC**



●
Colores
disponibles



CLASSIC Presidente



Linea **INTER**

CLASSIC Medidas

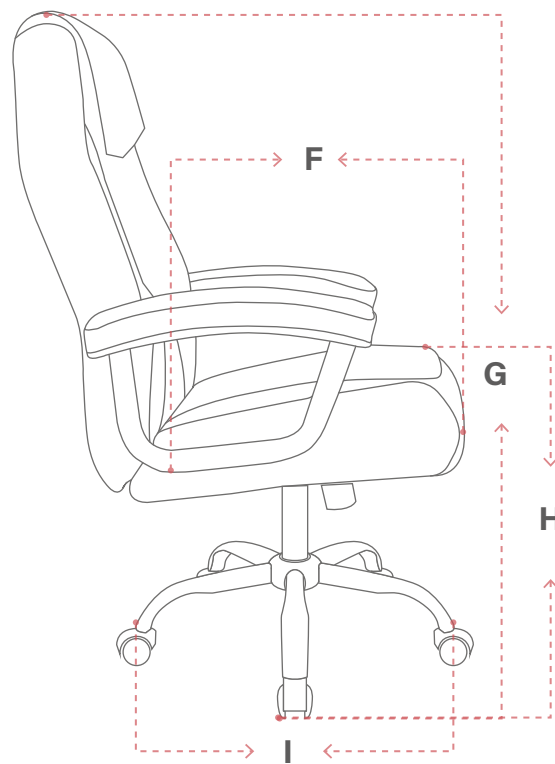
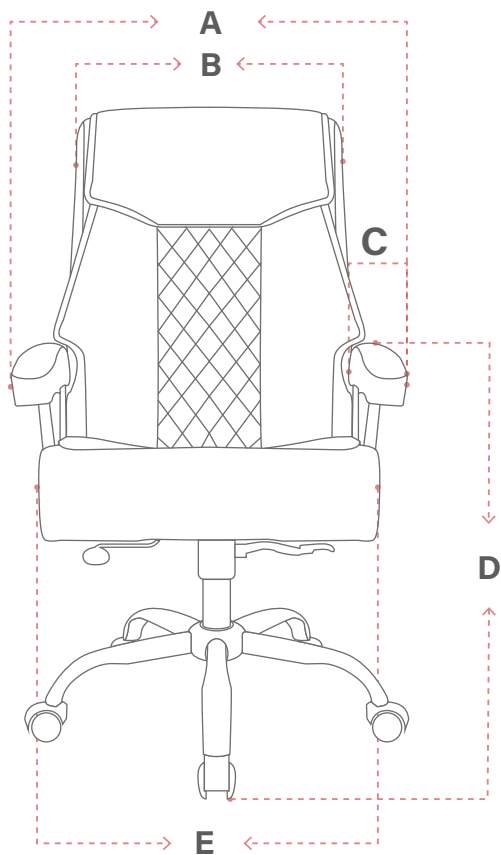

KG 120 kg
Peso que soporta*

*Peso máximo certificado

KG 16 kg
Peso empaque 1 und en caja

m³ 0,35 m³
Volumen silla armada

KG 0,18 m³
Volumen empaque 1 und en caja

DIMENSIONES (mm)

ÍTEM	MÍNIMO	MÁXIMO	RANGO MOVIMIENTO
A	INTERNO 510	EXTERNO 650	N/A
B	520	N/A	N/A
C	70	N/A	N/A
D	700	790	N/A
E	535	N/A	N/A
F	510	N/A	N/A
G	1180	1280	N/A
H	530	630	N/A
I	640	N/A	N/A

Las medidas pueden variar dependiendo de los materiales y componentes utilizados.

CLASSIC Recomendaciones de Cuidado



TAPIZADO CUERO SINTÉTICO

- Limpie regularmente con un paño suave ligeramente humedecido en agua y jabón neutro.
- En caso de manchas, use un paño limpio sin aplicar el líquido directamente sobre la superficie y seque inmediatamente para evitar acumulación de humedad.
- Aspire regularmente para retirar polvo y partículas.
- Evite frotar con fuerza, puede desgastar la superficie.
- No utilice ceras, aceites, solventes ni limpiadores abrasivos, ya que pueden generar decoloración, grietas o pérdida de textura.

PARTES METÁLICAS

- No corte, perforo ni aplique agua directamente sobre las superficies pintadas, ya que puede producirse oxidación.
- Para la limpieza, use un paño seco o ligeramente humedecido.

RECOMENDACIONES GENERALES

- Evite exponer la silla al sol directo o a la intemperie.
- No utilice solventes, químicos fuertes ni limpiadores abrasivos, ya que generan daños permanentes.
- Limpie periódicamente las rodachinas y partes plásticas con un paño húmedo y shampoo neutro para eliminar exceso de polvo u otra suciedad que se haya podido adherir.
- Revise y ajuste tornillos y perillas de forma regular para mantener la estabilidad del producto.
- Evite el contacto con objetos punzantes, golpes contra superficies duras o fricción excesiva en los apoyabrazos, ya que el desgaste por uso no se considera defecto de fábrica.